

## FT-074 LED



1-funkcyjna lampa typu **LED** – bardzo niski pobór prądu  
 Homologacja europejska **E9**  
 Homologacja kompatybilności elektromagnetycznej **EMC**  
 Zwarta konstrukcja lampy odporna na wstrząsy  
 Polaryzacja podłączenia lampy jest dowolna  
 Zastosowano rewolucyjny system montażu lampy do karoserii za pomocą wyprofilowanego gumowego elementu adaptacyjnego  
 Interesująca i wyjątkowa emisja światła

*Możliwość montażu na orurowaniu pojazdu przy użyciu dodatkowej gumki, załączonej do zestawu – **NOWOŚĆ w ofercie!***

### Funkcje lampy:

W zależności od barwy światła:

- pozycja **przód** „A” – homologacja po obrocie 360°
- pozycja **tył** „R1” – homologacja po obrocie 360°
- obrysowe **boczne** „SM1” – homologacja po obrocie 360°
- światło **ozdobne** niebieskie lub zielone

### Parametry lampy:

- zakres napięcia zasilania: **12-36V DC**
- temperatura pracy: **-40°C do +55°C**
- lampa odporna na warunki atmosferyczne
- lampa jest hermetyczna

### Pobór prądu:

- 12V/24V = 0,03A/0,03A

### Pobór mocy (moc znamionowa):

- 12V/24V = 0,4W/0,8W

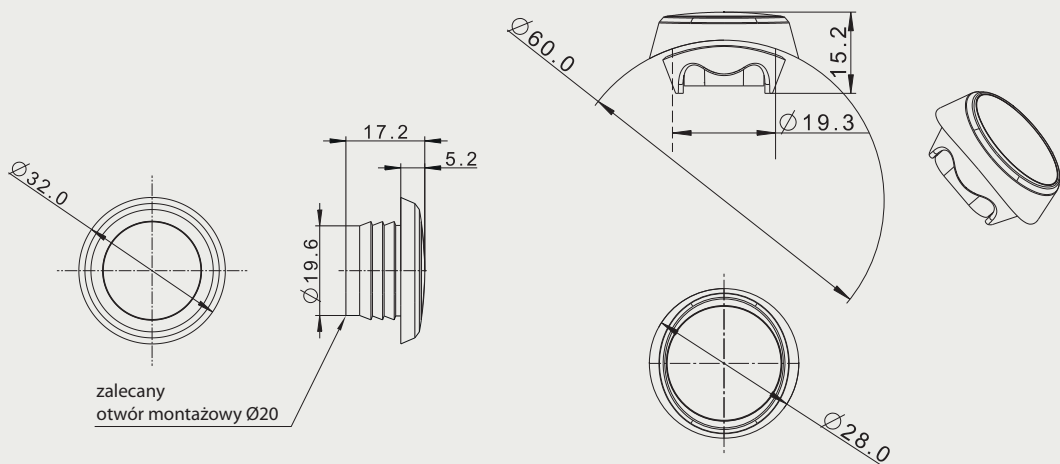

### ZESTAW ZAWIERA:

- lampę obrysową
- gumę do montażu na płasko
- gumę do montażu na orurowaniu pojazdu

*... i wszystko jasne*

Biuro handlowe:  
**FRISTOM**  
 Spółka z ograniczoną odpowiedzialnością Sp. k.  
 ul. Grunwaldzka 207A  
 85-451 Bydgoszcz

**DZIAŁ SPRZEDAŻY:**  
 kom. +48 663 909 454    kom. +48 609 402 509  
 tel. +48 52 360 90 51    tel. +48 52 360 90 51  
 tkwiatek@fristom.com.pl    knowacki@fristom.com.pl