

Producent lamp samochodowych

Fristom

www.fristom.com.pl

FT-300 LED

NOWOŚĆ!



Zabezpieczenie elektryczne przed odwrotną polaryzacją
Zabezpieczenie przeciwprzepięciowe
System **STANDBY**: automatyczne wyłączenie lampy jazdy
dziennej po uruchomieniu świateł mijania lub drogowych

Parametry lampy:

- zakres napięcia zasilania: **12-36V DC**
- temperatura pracy: **-40°C do +55°C**
- lampa odporna na warunki atmosferyczne
- lampa jest hermetyczna
- przewód 3,5 m

Pobór prądu:

- 12V/24V = 0,25A/0,125A

Pobór mocy (moc znamionowa):

- 12V/24V = 3W/3W

W ZESTAWIE:

- osłona czarna - 2 szt.
- osłona transparentna - 2 szt.
- kątownik czarny - 2 szt.
- śruby - 4 szt.

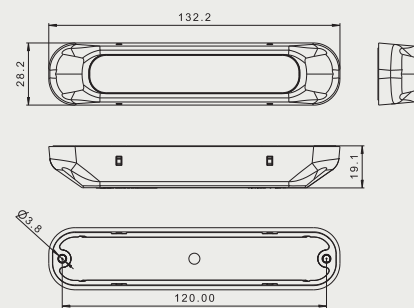
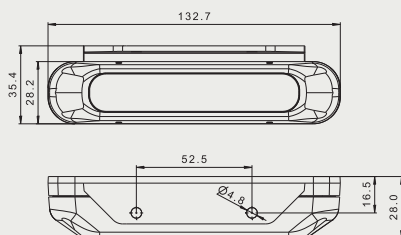
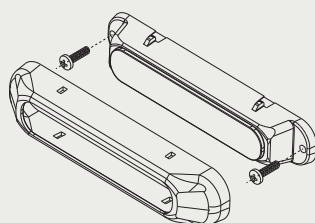

Lampa **JAZDY** **DZIENNEJ** typu **LED**

... i wszystko jasne

Biuro handlowe:
FRISTOM
Spółka z ograniczoną odpowiedzialnością Sp. k.
ul. Grunwaldzka 207A
85-451 Bydgoszcz

DZIAŁ SPRZEDAŻY:
kom. +48 663 909 454 kom. +48 609 402 509
tel. +48 52 360 90 51 tel. +48 52 360 90 51
tkwiatek@fristom.com.pl knowacki@fristom.com.pl