

## FT-076 LED

NOWOŚĆ!

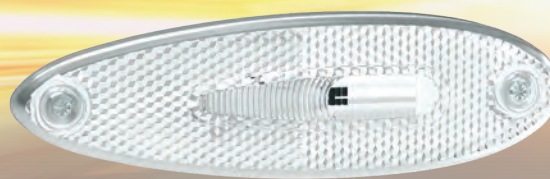
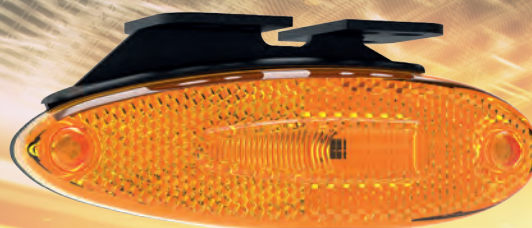
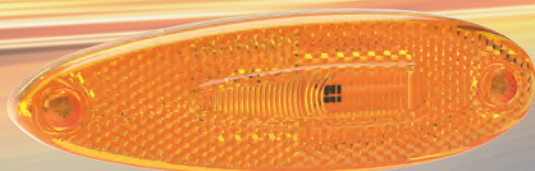

### Lampa obrysowa typu LED z odblaskiem

Homologacja europejska E9

Homologacja kompatybilności elektromagnetycznej EMC; Reg.10

Zwarta i wzmocniona konstrukcja lampy

Polaryzacja podłączenia lampy jest dowolna

### Funkcje lampy:

- w zależności od barwy światła:

- światło pozycyjne boczne – **barwa żółta**
- światło pozycyjne przednie – **barwa biała**

### Montaż (homologacja E9) lampy:

- światło pozycyjne białe przednie –  *pion oraz poziom*
- światło pozycyjne żółte boczne –  *poziom*

### Parametry lampy:

- zakres napięcia zasilania: **12–36V DC**
- temperatura pracy: **-40°C do +55°C**
- lampa odporna na warunki atmosferyczne
- lampa jest całkowicie hermetyczna, zastosowano system podwójnej hermetyzacji klosza

### Pobór prądu:

- 12V/24V = 0,02A/0,02A

### Pobór mocy (moc znamionowa):

- 12V/24V = 0,25W/0,5W

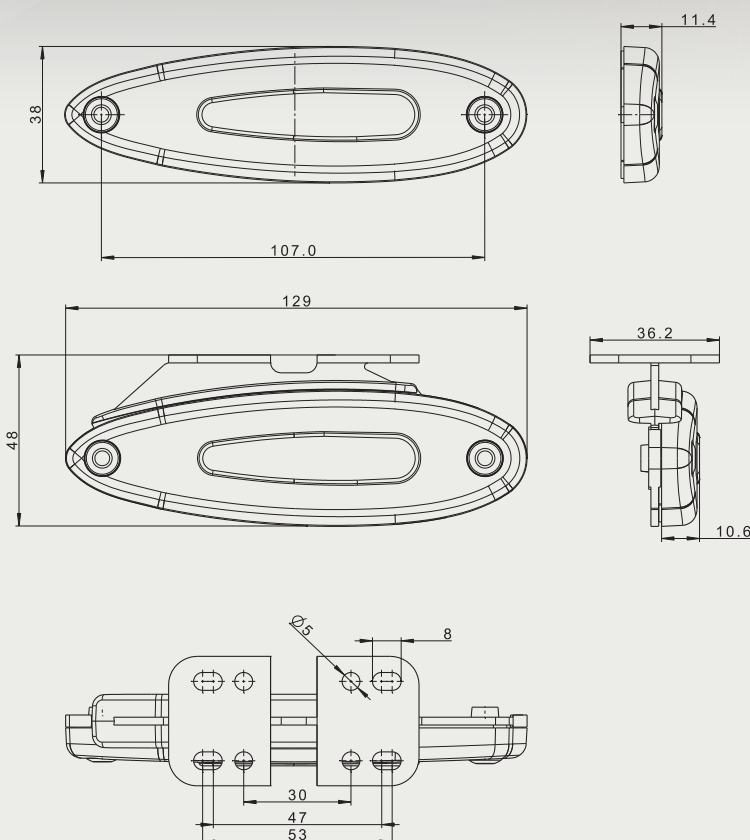

... i wszystko jasne

Biuro handlowe:  
FRISTOM  
Spółka z ograniczoną odpowiedzialnością Sp. k.  
ul. Grunwaldzka 207A  
85-451 Bydgoszcz

DZIAŁ SPRZEDAŻY:  
kom. +48 663 909 454    kom. +48 609 402 509  
tel. +48 52 360 90 51    tel. +48 52 360 90 51  
tkwiatek@fristom.com.pl    knowacki@fristom.com.pl