

FT-075 LED

NOWOŚĆ!

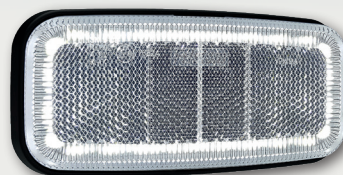
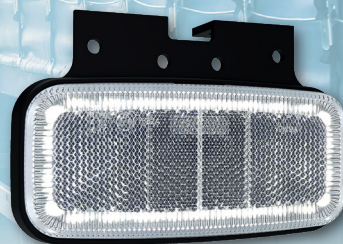
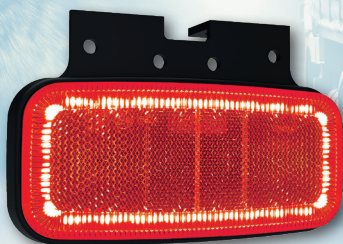

HOMOLOGACJA: POZIOM

HOMOLOGACJA: POZIOM / PION

HOMOLOGACJA: POZIOM / PION

2-funkcyjna lampa typu LED – niski pobór prądu
Homologacja europejska E9
Homologacja kompatybilności elektromagnetycznej EMC
Polaryzacja podłączenia lampy jest dowolna

Rewolucyjny system montażu lampy
– brak widocznych śrub montażowych
Ciekawy designe lampy
Innowacyjny system montażu click-on
Wysoki poziom emisji światła
Dwufunkcyjny elastyczny uchwyt kątowy

Funkcje lampy:
- światło tylne pozycyjne z odbłaskiem
- światło przednie pozycyjne z odbłaskiem
- światło boczne obrysowe z odbłaskiem

Parametry lampy:
- zakres napięcia zasilania: 12-36V DC
- temperatura pracy: -40°C do +55°C
- lampa odporna na warunki atmosferyczne
- lampa jest hermetyczna

Pobór prądu:
- 12V/24V = 0,08A/0,08A

Pobór mocy (moc znamionowa):
- 12V/24V = 1,0W/2,0W

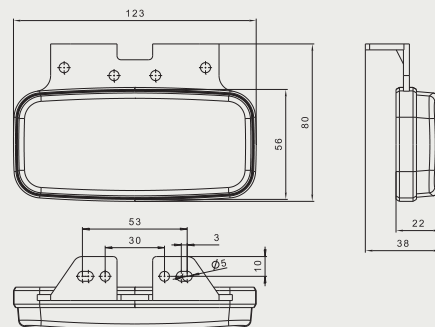
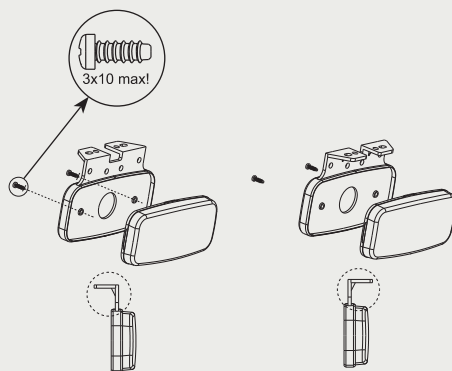
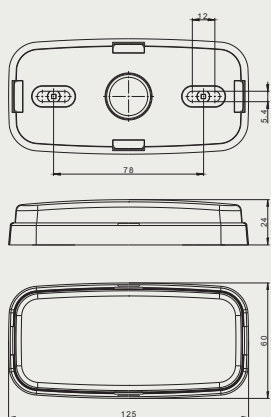

... i wszystko jasne

Biuro handlowe:
FRISTOM
Spółka z ograniczoną odpowiedzialnością Sp. k.
ul. Grunwaldzka 207A
85-451 Bydgoszcz

DZIAŁ SPRZEDAŻY:
kom. +48 663 909 454 kom. +48 609 402 509
tel. +48 52 360 90 51 tel. +48 52 360 90 51
tkwiatek@fristom.com.pl knowacki@fristom.com.pl