

## FT-072 LED

**NOWOŚĆ!**



2-funkcyjna lampa typu LED – niski pobór prądu  
Homologacja europejska E9  
Homologacja kompatybilności elektromagnetyczne EMC  
Zwarta konstrukcja lampy odporna na wstrząsy  
Polaryzacja podłączenia lampy jest dowolna  
Konstrukcja lampy o podwyższonej hermetyzacji i odporności elementów emitujących światło oraz elektronicznych na nie-sprzyjające zewnętrzne warunki atmosferyczne.  
Zastosowano rewelacyjny system montażu lampy – brak widocznych elementów łączenia lampy z karoserią (system klik).

**Funkcje lampy:**  
*W zależności od barwy światła:*

- światło **przednie** pozycyjne z odbłaskiem  
– homologacja w pionie i poziomie
- światło **tylne** pozycyjne z odbłaskiem  
– homologacja w pionie i poziomie
- światło **boczne** obrysowe z odbłaskiem  
– homologacja w poziomie

**Parametry lampy:**

- zakres napięcia zasilania: 12–36V DC
- temperatura pracy: – 40°C do +55°C
- lampa odporna na warunki atmosferyczne
- lampa jest hermetyczna

**Pobór prądu:**  
- 12V/24V = 0,1A/0,1A

**Pobór mocy (moc znamionowa):**  
- 12V/24V = 1,2W/2,4W

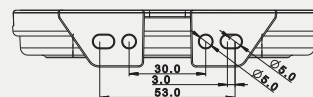
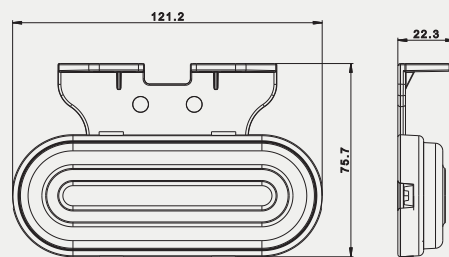
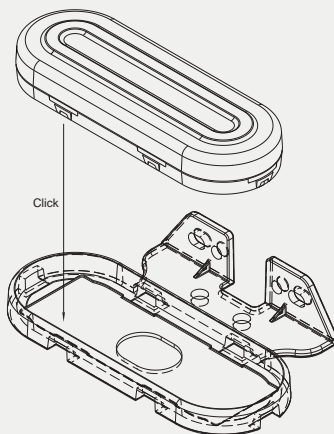
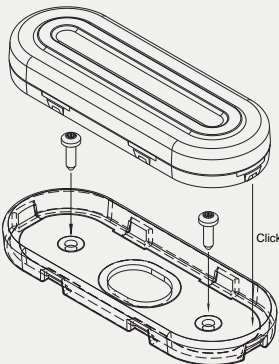
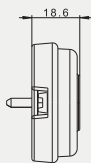
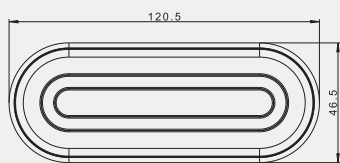

*... i wszystko jasne*

Biurow handlowe:  
**FRISTOM**  
Spółka z ograniczoną odpowiedzialnością Sp. k.  
ul. Grunwaldzka 207A  
85-451 Bydgoszcz

**DZIAŁ SPRZEDAŻY:**  
kom. +48 663 909 454    kom. +48 609 402 509  
tel. +48 52 360 90 51    tel. +48 52 360 90 51  
tkwiatek@fristom.com.pl    knowacki@fristom.com.pl